



Contabilidade de Ativos Culturais

Profa. Dra. Fátima de Souza Freire





Quanto vale um Ativo Cultural?







NÃO TEM PREÇO



Definição de Ativos Culturais



- A UNESCO em 1972 classifica os ativos culturais em dois:
 - “**Patrimônio cultural**” é composto por monumentos, grupos de edifícios ou sítios que tenham um excepcional e universal valor histórico, estético, arqueológico, científico, etnológico ou antropológico.
 - “**Patrimônio natural**” significa as formações físicas, biológicas e geológicas excepcionais, habitats de espécies animais e vegetais ameaçadas
 - Esses objetos, sítios e recursos naturais são de valor universal excepcional do ponto de vista da história, arte, ciência, estética, etnologia, antropologia, conservação ou beleza natural.

Tipos de *Heritage Assets* (Patrimônio Cultural)

- a) Obras de arte, antiguidades ou outras exposições, como espécimes biológicos e minerais ou artefatos tecnológicos, normalmente mantidos em coleções de museus e galerias. O seu valor patrimonial pode advir da sua proveniência ou da sua associação particular a acontecimentos históricos ou culturais. Alguns desses objetos podem ser exibidos ao público, enquanto o acesso a outros pode ser restrito a quem deles necessitar para fins de pesquisa;
- (b) Coleções de livros raros, manuscritos e outros materiais de referência mantidos por bibliotecas e preservados por seu valor histórico e cultural como fonte de referência;
- (c) Monumentos históricos como túmulos;
- (d) Edifícios históricos que reflitam características arquitetônicas únicas ou que tenham associações históricas significativas. Eles podem não ser necessariamente velhos; alguns edifícios modernos são considerados dignos de preservação; e
- (e) Elementos da paisagem natural e litoral. Normalmente, estes podem incluir formações geológicas e fisiográficas distintas e áreas geográficas discretas abrangendo os habitats de espécies ameaçadas de animais ou plantas. Eles são preservados por razões científicas, culturais ou ambientais.

Da Globalização dos Mercados a Ativos Culturais

A globalização dos mercados provocou a convergência das normas contábeis internacionais das corporações.



Discussão iniciais sobre Valor Monetário do Patrimônio Cultural

- Década de 1970 - Estudiosos italianos começaram a discutir as dificuldades – mas não a impossibilidade – de atribuir um valor monetário ao Patrimônio Cultural.
- Década de 1980 – Aumenta o interesse pelo tema nos países anglo-saxões (EUA, Austrália e Nova Zelândia). “Bens culturais são ativos”.

• Fonte: Aversano, Christiaens e Polcini. Accounting for heritage assets: An analysis of governmental organization comment letters on the IPSAS consultation paper. International Journal of Public Sector Management, v. 33, 2/3, 2020

•



Ilustração 1: Processo de Construção das IPSAS

Fonte: STN (2010a)

International Federation of Accountants (IFAC)

International Accounting Standards Board (IASB)

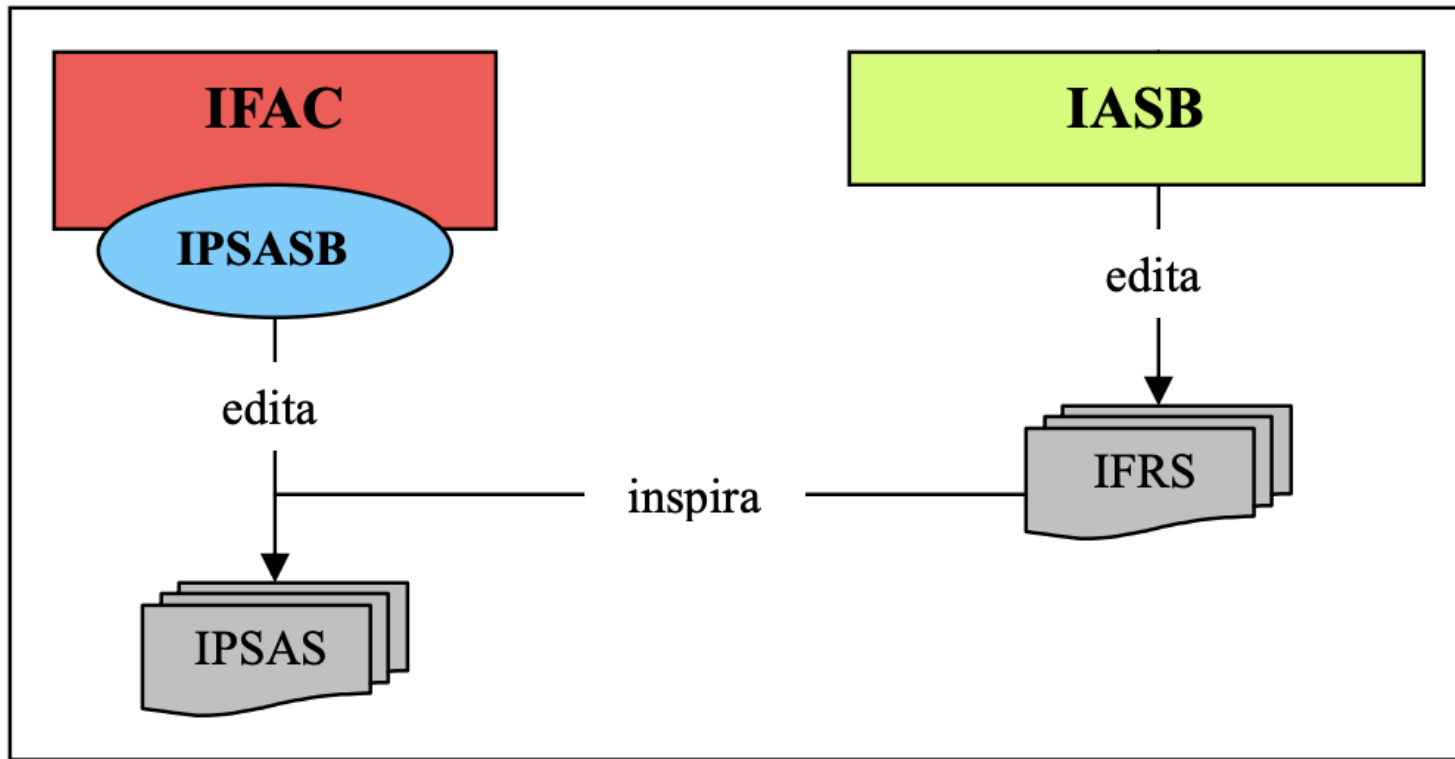
International Financial Reporting Standards (IFRS)

International Public Sector Accounting Standards Board (IPSASB)

International Accounting Standards Board (IASB)



Brasil e Convergência das Normas



Ilustração 3: Padrões Contábeis Nacionais

Fonte: Adaptado de STN (2010a).

Projeto Contabilidade *Heritage Asset*

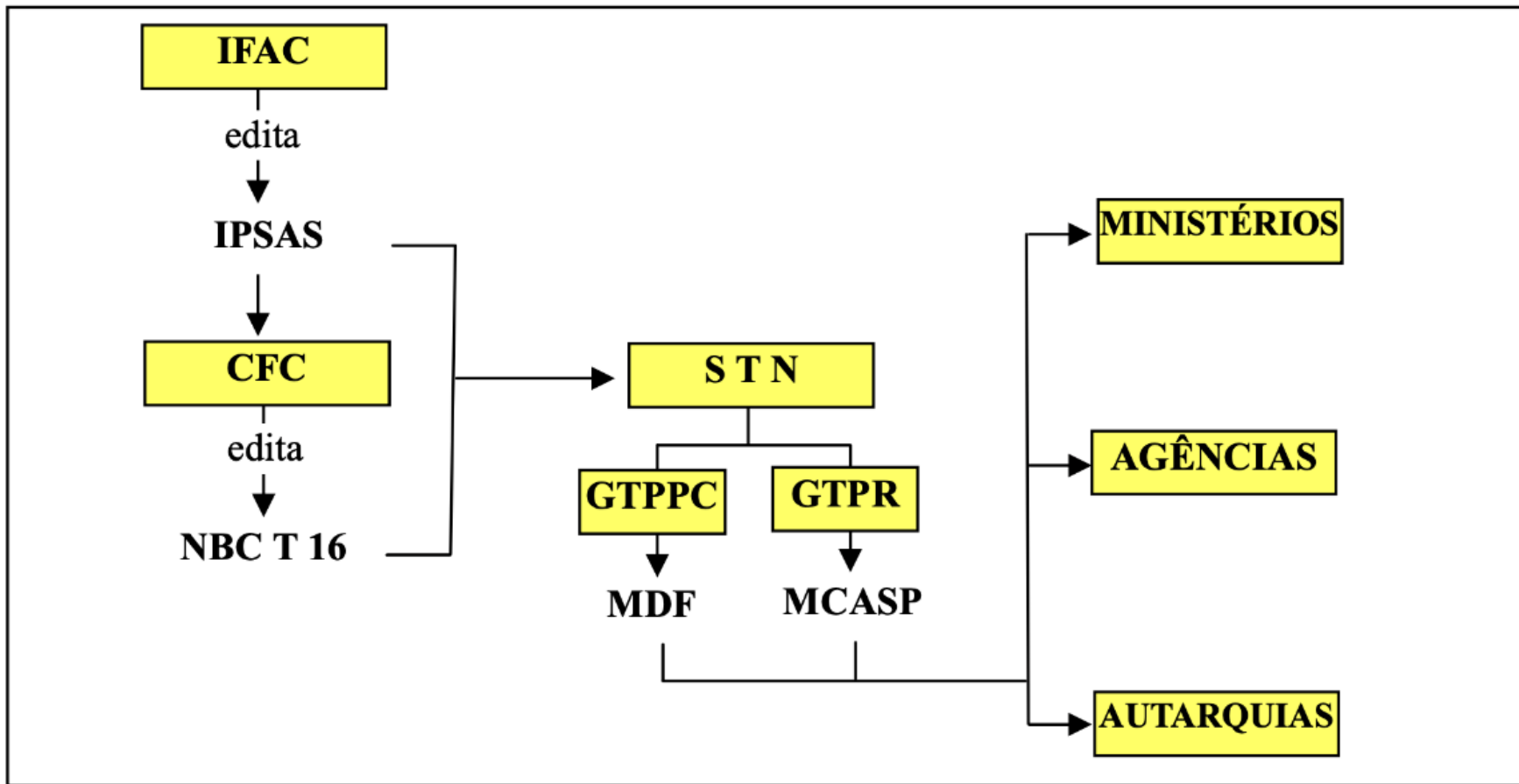
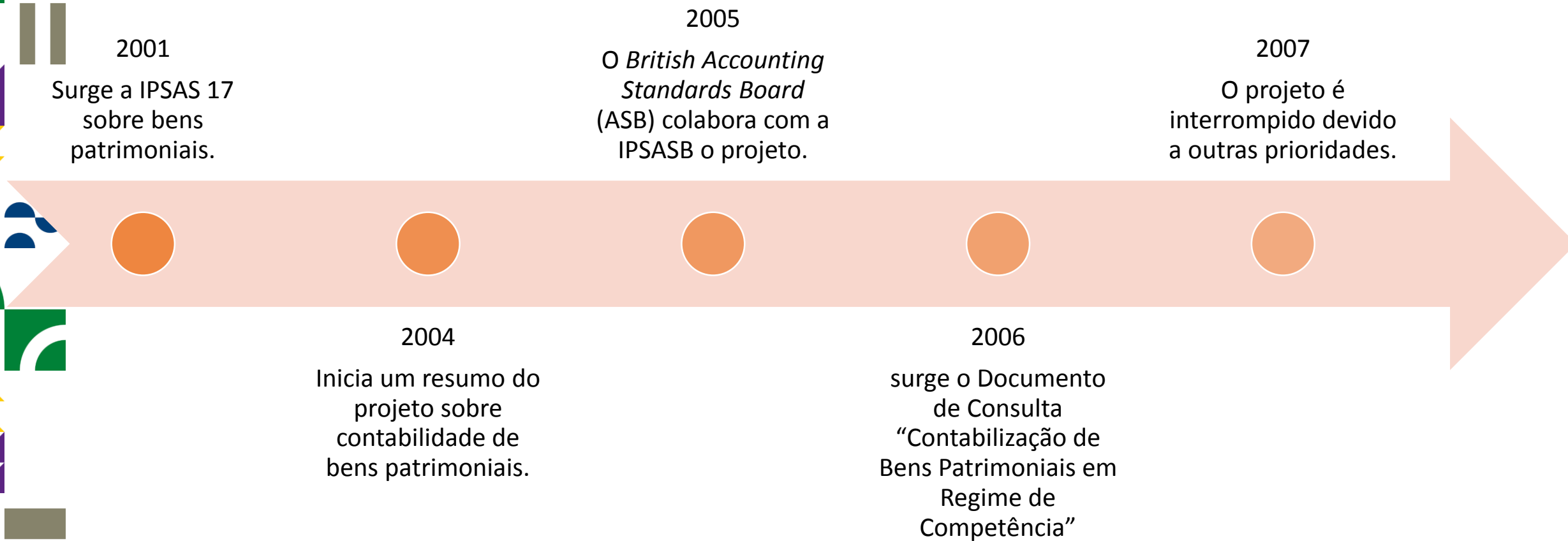

Projeto Contabilidade *Heritage Asset*

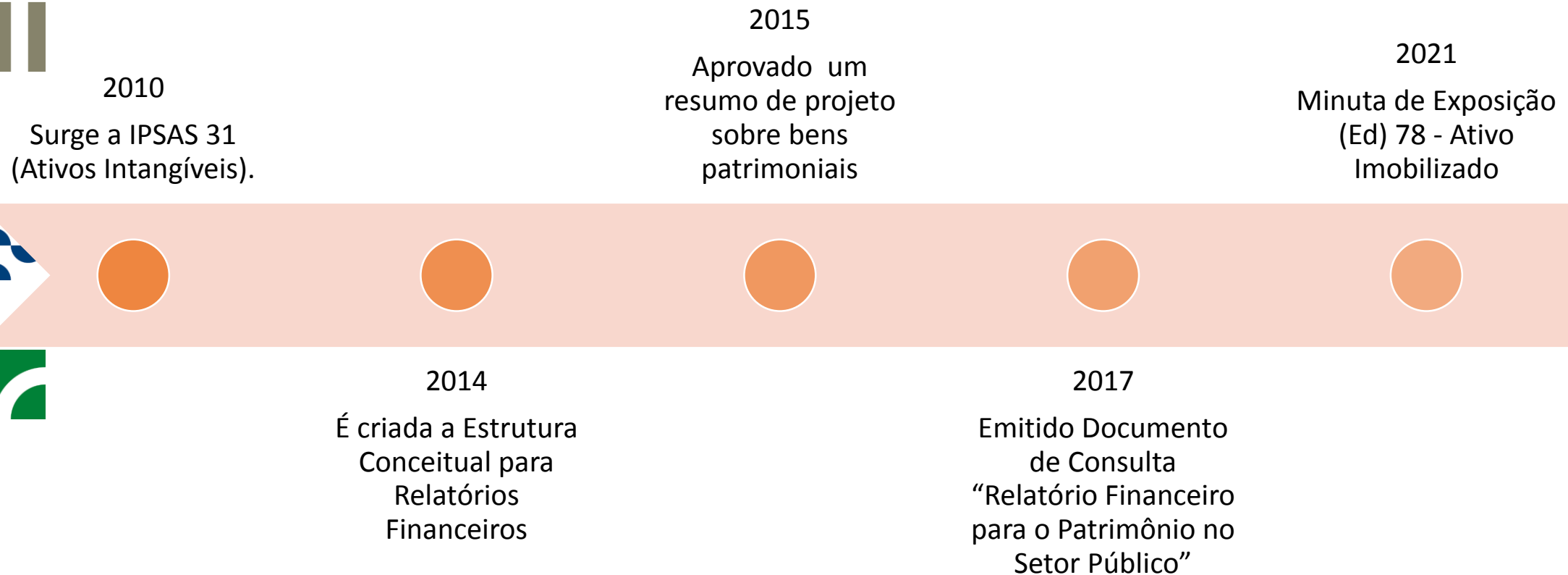

Equivalência do IPSAS 17 no Brasil

NICSP 17 – Propriedades, Instalações e Equipamentos

- É necessário que as propriedades, instalações e equipamentos estejam voltadas à prestação do serviço público e à exploração econômica pela entidade pública.
- Para o Manual de Contabilidade Aplicada ao Setor Público (MCASP) de 2011, os bens do patrimônio cultural são caracterizados por possuírem significado histórico, cultural ou ambiental.

Tratamento Contábil

Reconhecimento



Mensuração

Evidenciação

Mensuração Contábil

Quais são as técnicas de mensuração mais apropriadas para os Ativos Culturais?

METÓDOS DE VALORAÇÃO ECONÔMICA

- **MÉTODOS FUNÇÃO DEMANDA**

Método de Valoração Contingente (MVC)

Método Custos de Viagem (MCV)

Método de Preços Hedônicos (MPH).

- **MÉTODOS FUNÇÃO DE PRODUÇÃO**

Método Custo de Reposição (MCR),

Método de Custos Evitados (MCE) e



Tabela 23: Excedente do consumidor estimado para a população (em R\$)

Abordagem	Catedral	Torre de TV	Praça dos Três Poderes
Zonal	13.726.590,72	4.708.123,76	3.102.167,95
Individual	4.060.306,83	1.827.240,90	3.038.234,50
Híbrida	93.646.482,81	22.393.416,64	22.067.074,41

Fonte: Elaboração própria

MARQUES, Matheus de Mendonça. Mensuração de ativos culturais: uma aplicação do método do custo de viagem em bens públicos culturais do Distrito Federal. 2012. 126 f. Dissertação (Mestrado em Ciências Contábeis)—Universidade de Brasília, Programa Multiinstitucional e Inter-Regional de Pós-Graduação em Ciências Contábeis (UnB/UFPB/UFRN), Brasília, 2012.

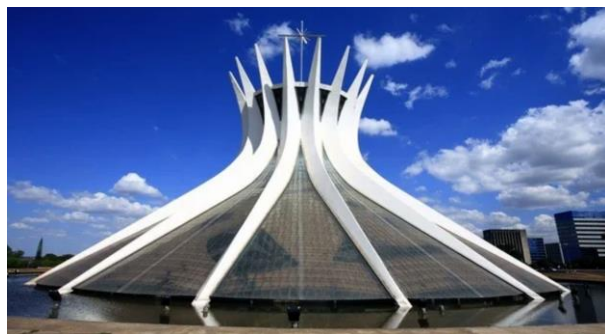

Meteorito Sanclerlândia e o Quartzo Hialino.

Tabela 1- Estatística descritiva das variáveis dos modelos

Painel A - Valores referentes ao conjunto das duas rochas						
Variáveis	N	Média	Desvio Padrão	Coef. de Variação	Mínimo	Máximo
Idade	261	21,20	4,58	0,22	18	62
Renda	262	873,50	2.149,92	2,46	0	22.000
V_ATRIB	263	3.386.935,00	3,53e+07	10,41	0	5,00e+08
Ln (V_ATRIB)	232	9,98	3,13	0,31	3,40	20,03012
V_DAP	263	1.965.880,00	3,08e+07	15,68	0	5,00e+08
Ln (V_DAP)	169	7,54	3,10	0,41	0	20,03012
Vr estético	263	6,63	2,87	0,433	1	10
Vr social	263	6,40	2,23	0,35	1	10
Vr geológico	263	9,43	1,09	0,12	4	10
Vr simbólico	263	8,04	1,72	0,21	2	10
Vr educacional	263	8,53	1,59	0,19	1	10
Vr científico	263	9,16	1,39	0,15	1	10

Painel B - Valores referentes ao Meteorito						
Variáveis	N	Média	Desvio Padrão	Coef. de Variação	Mínimo	Máximo
Idade	179	22	5,17	0,24	18	62
Renda	180	992,92	2.335,23	2,35	0	22.000,00
V_ATRIB	181	4.744.967,00	4.24e+07	8,94	0	5,00e+08
Ln (V_ATRIB)	150	11,27	2,75	0,24	3,91	20,03012
V_DAP	181	2.852.585,00	3.72e+07	13,03	0	5,00e+08
Ln (V_DAP)	105	8,50	3,26	0,38	0	20,03012
Vr estético	181	5,29	2,45	0,46	1	10
Vr social	181	6,62	2,41	0,36	1	10
Vr geológico	181	9,68	0,79	0,08	5	10
Vr simbólico	181	8,43	1,70	0,20	2	10
Vr educacional	181	8,91	1,51	0,17	1	10
Vr científico	181	9,54	1,16	0,12	1	10

Painel C - Valores referentes ao Quartzo						
Variáveis	N	Média	Desvio Padrão	Coef. de Variação	Mínimo	Máximo
Idade	82	20,48	3,79	0,13	18	23
Renda	82	611,34	1655,67	2,71	0	13.000,00
V_ATRIB	82	389.328,80	3.312.502,00	8,51	30	3,00e+07
Ln (V_ATRIB)	82	7,61	2,27	0,30	3,40	17,22
V_DAP	82	8.641,34	51.129,31	5,92	0	450.000,00
Ln (V_DAP)	64	5,97	2,00	0,33	2,30	13,02
Vr estético	82	9,60	0,63	0,07	8	10
Vr social	82	5,93	1,65	0,30	2	10
Vr geológico	82	8,89	1,42	0,16	4	10
Vr simbólico	82	7,18	1,43	0,20	4	10
Vr educacional	82	7,69	1,43	0,19	1	10
Vr científico	82	8,30	1,48	0,18	3	10

Fonte: Os autores, 2017.



R\$ 341.793,44 pela ótica da valoração contingente

Curvina , V. M.G. e Freire, F. S. XXII Congresso Brasileiro de Custos –Foz do Iguaçu, PR, Brasil, 11a 13de novembro de 2015

- Cachoeiras de Cavalcante- GO

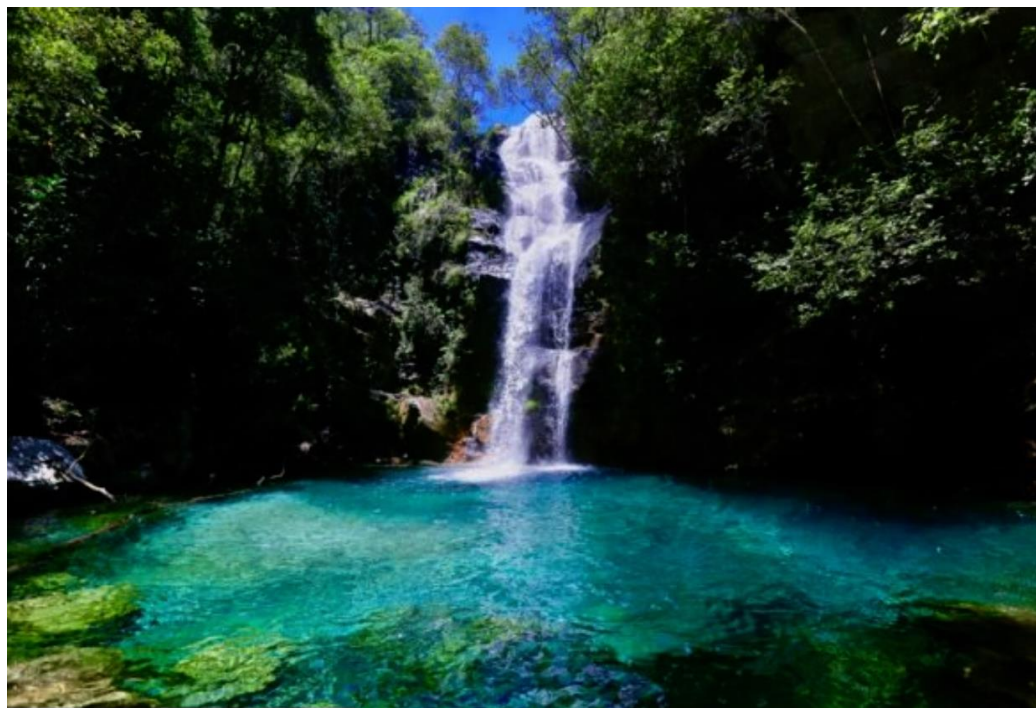

- Valor médio aproximado por visitante de R\$ 4.873,67, em 2014.

Lopes, F. J. e Freire, F. S. MÉTRICA DE VALORAÇÃO AMBIENTAL: Uma percepção da gestão pública no município de Cavalcante. XXXVIII Enanpad, 2014.

Quanto vale o Beijódromo?



Memorial Darcy Ribeiro

- Valor médio aproximado por visitante da amostra de R\$ 5,05

Carvalho Junior, L. C.; Marques, M. M.; Freire, F. S. Rev. Bras. Pesq. Tur. 10 (2) • Ago 2016

Valor Econômico e Valor Personificado

Tabela 1

Valor da Obra Flowers of Brazilian Forest

Empresa	Valor Máximo Encontrado	Valor em Reais
Amazon	US\$ 1.008,00 (Dólares)	R\$ 5.498,64
AbeBooks	€ 14.634,13 (Libras)	R\$ 103.797,69
IberLivros.com	£ 8.418,75 (Euros)	R\$ 51.098,44

Nota. Cotação em 31.08.2021, Dólar: R\$ 5,455; Libras: R\$ 7,08670; Euro: R\$ 6,0696

Fonte: Dados da pesquisa, 2021

Tabela 5

Valores personificados identificados na análise textual

Valores personificados	Variável	Menções	Freq. %
Sobre a sua arte e ciência.	*Valor_3	33	24,63%
Sobre a personalidade.	*Valor_2	22	16,42%
Sobre o reconhecimento de seu trabalho	*Valor_9	21	15,67%
Sobre o ativismo e o meio ambiente.	*Valor_4	20	14,93%

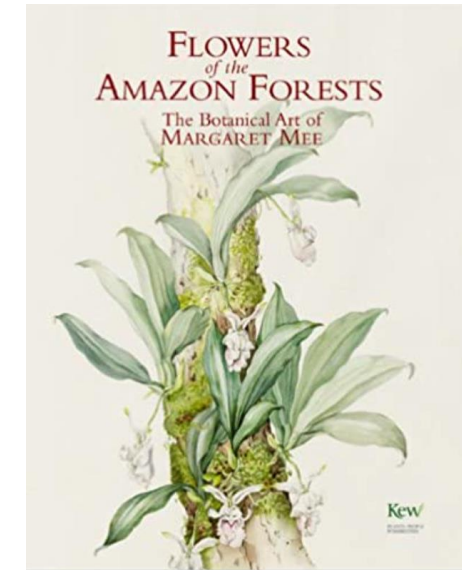

Freire, F. S.; Lima, L. R.; Issifou, M.; Baumgarten, V. M. R. VALOR ECONÔMICO E VALORES PERSONIFICADOS: Obras de Margaret Mee sobre a Mata Atlântica e Floresta Amazônica, XXIII Engema, 2021



Então, Por que valorar o Patrimônio Cultural?



Desastre de Brumadinho



Desastre de Mariana



A juíza da 5ª Vara do Trabalho de Betim (MG), Vivianne Correa, condenou a Vale a indenizar em R\$ 100 milhões os familiares herdeiros dos trabalhadores que faleceram no [rompimento da barragem](#) do Córrego do Feijão, em Brumadinho, em janeiro de 2019 e que trabalhavam para empresas terceirizadas. Adriana Freitas, CNN, 2021

As indenizações e auxílios financeiros emergenciais pagos pela Fundação Renova por danos causados pelo rompimento da barragem de Fundão, em Mariana, Minas Gerais, atingiram mais de R\$ 8,71 bilhões até o fim do ano passado e atenderam cerca de 363,5 mil pessoas. Desse total, cerca de R\$ 5,64 bilhões foram liberados em 2021. Segundo a Renova, o valor é 182% superior ao previsto inicialmente para aquele ano, R\$ 2 bilhões. Agência Brasil. 31.01.2022

Conclusão

- Um Ativo Cultural é um Ativo
- O seu conceito surgiu da UNESCO
- Conceito de ativo cultural ainda é um desafio
- A ISPAS 17 trata de ativos, incluindo os ativos culturais
- Os principais usuários da contabilidade de patrimônio cultural são financiadores, doadores, sociedade e governo.
- Uma entidade deverá adotar um tratamento contábil consistente e transparente para não distorcer as informações.



Muito obrigada!
Profa. Fátima de Souza Freire
ffreire@unb.br